

ОАО «ЭЛЕКТРУМ»



**ДОМОФОННАЯ СИСТЕМА
«ПИРРС-1000 Микро Т»**

Руководство по эксплуатации

**Минск
2022**

ВВЕДЕНИЕ.

Руководство по эксплуатации предназначено для изучения домофонной системы «ПИРРС-1000 Микро Т», содержит описание принципа действия, а также технические характеристики и сведения, необходимые для правильной эксплуатации изделия.

1. НАЗНАЧЕНИЕ.

Домофонная система «ПИРРС-1000 Микро Т» (в дальнейшем ДС) предназначена для организации различных систем с целью ограничения доступа посторонних лиц в офисы, организации, предприятия, на лестничные площадки тамбурного типа, в подъезды жилых домов и другие объекты.

2. ТЕХНИЧЕСКИЕ ХАРАКТЕРИСТИКИ.

Технические данные и основные параметры приведены в таблице 1.

Таблица 1

п/п	Наименование параметра	Величина параметра
1	Количество подключаемых абонентов	1-20
2	Максимальный набираемый номер абонента	60000
3	Организация связи	дуплексная
4	Тип канала связи	2-х проводная линия
5	Максимально- допустимое сопротивление линии связи	Не более 50 Ом
6	Режим работы	Непрерывный
7	Максимальное количество знаков в цифровом коде-отмычке, не более	8
8	Напряжение питания ДС	(210-250)В, 50 Гц
9	Потребляемая мощность панели вызова	Не более 5 Вт
10	Габаритные размеры (мм): Панель вызова Блок питания	Не более 200x140x30 Не более 210x110x90

3 КОМПЛЕКТ ПОСТАВКИ ДЛЯ ЗАКАЗА

Домофонная система «ПИРРС-1000 Микро Т» в комплекте поставки содержит:

- панель вызова «ПИРРС-1000 Микро Т» (ПВ) – 1 шт.,
- блок питания (БП) – 1шт.,
- руководство по эксплуатации – 1 шт.,
- крепежные изделия.

Дополнительно в комплект поставки по желанию заказчика может входить:

- кнопка открывания двери;
- кнопка аварийного открывания двери;
- абонентское устройство (АУ) с техническим паспортом – количество и тип определяется при заказе;
- кабель соединительный «ПИРРС -1000 Микро» - 1 шт;
- устройство замковое электромагнитное «УЗЭМ-250» (количество определяется при заказе);
- электронный ключ-брелок бесконтактный Т (EM-MARINE) – количество определяется при заказе.

4 СОСТАВ ИЗДЕЛИЯ И ПРИНЦИП РАБОТЫ

4.1 Структурный состав приведен на рисунке:

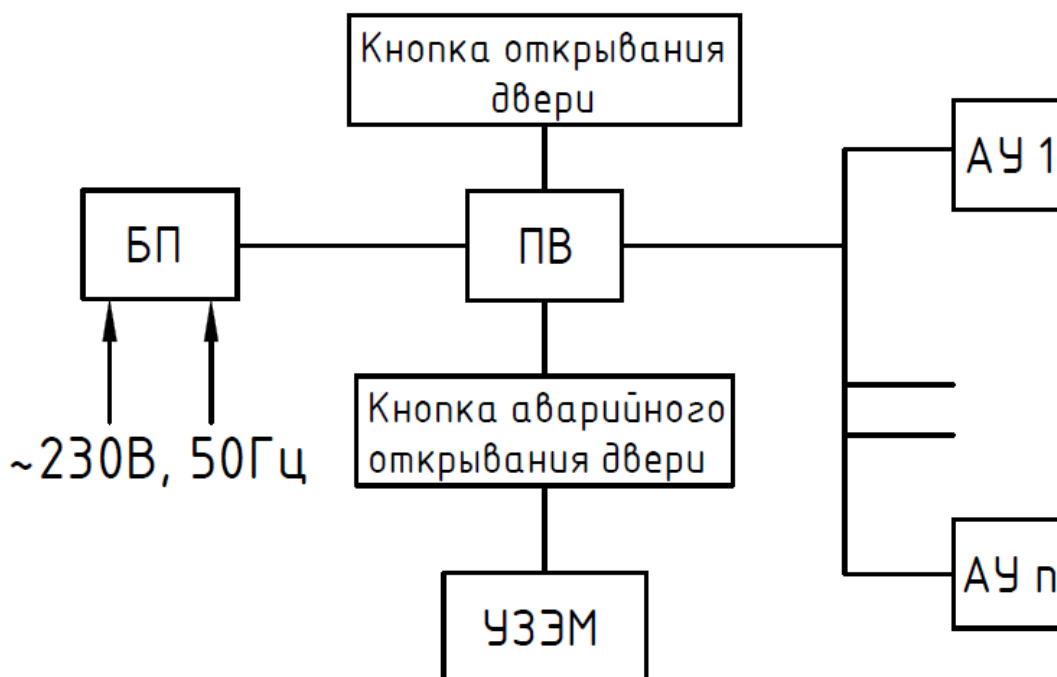

Панель вызова (ПВ) – для набора номера нужного абонента, управление работой устройства замкового электромагнитного, проведения переговоров.

Абонентское устройство (АУ) – для приема сигнала вызова, проведения переговоров и дистанционного открывания входной двери.

Блок питания (БП) для обеспечения питания электронных компонентов домофонной системы.

Устройство замковое электромагнитное (УЗЭМ) – для блокировки и открытия входной двери.

Кнопка открывания двери – для повседневного использования открывания двери при выходе из здания.

Кнопка аварийного открывания двери – для экстренных случаев выхода из здания.

Кабель соединительный – для осуществления коммутации с проводами подключения абонентских устройств.

4.2 Порядок работы:

С помощью цифровой клавиатуры, расположенной на ПВ, посетитель набирает номер нужной квартиры (абонента). Нажатие каждой кнопки сопровождается звуковым сигналом и миганием подсветки клавиатуры ПВ. Выбор абонента осуществляется последовательным нажатием цифр номера абонента. Через 5 секунд после набора последней цифры (если набранный номер входит в диапазон разрешенных номеров подъезда) подключается трубка выбранного абонента, правильно лежащая на подставке (в кармане АУ). На абонентское устройство поступает сигнал вызова, который дублируется на ПВ. Если абонент не снимает трубку, то после десяти гудков (около 40 секунд) выбранная линия отключается. Вызов абонента можно отменить нажатием кнопки [#] на клавиатуре ПВ.

Если трубка не лежит на подставке (в кармане АУ), обрыв на линии или короткое замыкание линии, то ПВ выдаст короткие гудки (10 гудков или до нажатия кнопки [#]).

Если абонент снимает трубку, вызов прекращается и включается разговорный режим. Во время разговора абонент может открыть входную дверь нажатием кнопки на трубке. Открытие двери сопровождается звуковым сигналом и миганием подсветки клавиатуры ПВ. После окончания разговора абонент кладет трубку на подставку (в карман АУ), при этом линия отключается.

Если набираемый номер абонента не введен в памяти ПВ программно, то выдается звуковой сигнал ошибки.

При открывании двери с помощью электронного ключа-брелка необходимо поднести ключ к считывающему устройству ПВ. При совпадении кода ключа-брелка с запрограммированным значением происходит разблокировка замка на 5 сек. и при этом ПВ издает звуковой сигнал открытия двери и реагирует миганием подсветки клавиатуры.

При открывании двери изнутри подъезда нажатием кнопки, открытие двери и разблокировка УЗЭМ происходит аналогично.

При открывании двери с помощью кода-отмычки необходимо набрать при помощи клавиатуры код. При совпадении набранного кода с запрограммированным значением происходит разблокировка УЗЭМ на 5 сек, при этом происходит мигание подсветки клавиатуры, без звукового сигнала.

В экстренных случаях для выхода из подъезда возможно открытие двери с помощью кнопки аварийного открывания двери. Для этого необходимо нажать на кнопку, и, не отпуская ее, открыть от себя дверь.

4.3 Режим программирования

4.3.1 Для программирования процессора необходимо выполнить следующие действия:

- набрать на клавиатуре мастер-код (правильно набранный мастер-код подтверждается звуковым сигналом);

- нажать кнопку открывания двери;

- набрать на клавиатуре ПВ номер первой настройки - 1. При этом нажатие кнопки подтверждается одним коротким гудком и на звук открытия двери (после нажатия на кнопку) накладывается звук ввода настройки;

- отпустить кнопку открывания двери;

- поднести ключ к считывающему устройству.

- нажать кнопку [*]

- нажать кнопку открывания двери;

- набрать на клавиатуре ПВ номер третьей настройки - 3. При этом нажатие кнопки подтверждается одним коротким гудком и на звук открытия двери (после нажатия на кнопку) накладывается звук ввода настройки;

- отпустить кнопку открывания двери;

- ввести номер первой квартиры в подъезде;

- нажать кнопку [*]

- нажать кнопку открывания двери;

- набрать на клавиатуре ПВ номер четвертой настройки - 4. При этом нажатие кнопки подтверждается одним коротким гудком и на звук открытия двери (после нажатия на кнопку) накладывается звук ввода настройки;

- отпустить кнопку открывания двери;

- ввести номер последней квартиры в подъезде;

- нажать кнопку [*]

Примечание: количество номеров в подъезде не должно превышать 20, иначе при вводе номера последней квартиры ПВ выдаст сообщение об ошибке и сбросит введенное значение.

- нажать кнопку открывания двери;

- набрать на клавиатуре ПВ номер пятой настройки - 5. При этом нажатие кнопки подтверждается одним коротким гудком и на звук открытия двери (после нажатия на кнопку) накладывается звук ввода настройки;

- отпустить кнопку открывания двери;

- ввести значение кода-отмычки. Число цифр должно быть не более 18;

Примечание: первые цифры значения кода-отмычки не должны повторять первые цифры значения мастер-кода и не совпадать ни с одним из номеров абонентов, введенных в память устройства.

- нажать кнопку [*]

- нажать два раза кнопку [#] на клавиатуре ПВ.

Примечания: 1. Нажатием кнопки [#] на клавиатуре ПВ можно сбросить вводимые данные во время любых действий с клавиатурой и вернуться в режим ожидания.

2. ПВ поставляется с запрограммированным мастер-кодом: **1 2 3 4 5 6 7 8.**

4.3.2 Для изменения мастер-кода необходимо выполнить следующие действия:

- замкнуть накоротко переключку ХР1 на плате процессора;
- набрать на клавиатуре кнопку [9] четыре раза;
- нажать кнопку [*];
- после звукового подтверждения ввести желаемое значение мастер-кода (не более 8 цифр);
- нажать кнопку [*], при этом прозвучит короткий звуковой сигнал, подтверждающий введение нового значения мастер-кода в память процессора;
- разомкнуть переключку ХР1;

4.3.3 Режим программирования ключами KE-1 и Т (бесконтактный EM-MARINE).

Для выполнения процедуры программирования необходимо выполнить следующие действия:

- набрать на клавиатуре ПВ мастер-код; правильно набранный мастер-код подтверждается звуковым сигналом;
- нажать кнопку открывания дверей, и, не отпуская ее, нажать соответствующую цифру на клавиатуре для выполнения следующих действий:
 - 1 – запись кода ключа KE-1 или Т в память панели вызова;
 - 2 – не используется;
 - 3 – запись номера первой в подъезде квартиры;
 - 4 – запись номера последней в подъезде квартиры;
 - 5 – запись кода-отмычки;
 - 6 – запись конфигурации;
 - 7 – не используется;
- отпустить кнопку открывания дверей.

Для выполнения процедуры записи кода ключа KE-1 или Т в память панели вызова требуется:

- согласно 4.3.3 выбрать режим 1 – запись кода ключа в память панели вызова, приложить ключ KE-1 или Т к считывающему устройству панели вызова, затем нажать кнопку [*]. При успешной записи прозвучит двойной звук режима настройки. После этого можно записать следующий ключ, и т.д., всего до 250 ключей. Если ключ уже записан, то прозвучит короткий сигнал открывания двери.

В случае ошибки записи прозвучит сигнал ошибки «до-ре-ми-до-ре-до». Это происходит в следующих случаях:

- при попытке записать более 250 ключей;
- при плохом контакте ключа со считывающим устройством;
- при браке самого ключа.

Для записи номера первой квартиры в подъезде необходимо:

- согласно 4.3.3 выбрать режим 3 – запись номера первой в подъезде квартиры;
- набрать на клавиатуре номер, затем нажать кнопку [*]. Прозвучит двойной сигнал настройки.

Для записи номера последней квартиры в подъезде необходимо:

- согласно 4.3.3 выбрать режим 4 – запись номера последней в подъезде квартиры;
- набрать на клавиатуре номер, затем нажать кнопку [*]. Прозвучит двойной сигнал настройки.

Примечание: количество номеров в подъезде не должно превышать 20, иначе при вводе номера последней квартиры ПВ выдаст сообщение об ошибке и сбросит введенное значение.

Для записи кода-отмычки необходимо:

- согласно 4.3.3 выбрать режим 5 – запись кода-отмычки;
- ввести значение кода-отмычки (число цифр должно быть не более 8), затем нажать кнопку [*]. Прозвучит двойной сигнал настройки. Запись кода-отмычки завершена.

Примечание: первые цифры кода-отмычки не должны повторять первые цифры значения мастер-кода и не должны совпадать ни с одним из номеров абонентов, введенных в память устройства.

Для записи конфигурации необходимо:

- согласно 4.3.3 выбрать режим 6 – запись конфигурации;
- ввести значение кода конфигурации в виде: ХХ, где Х - цифра 0 или 1, затем нажать кнопку [*]. Прозвучит двойной сигнал настройки.

Значение каждой цифры соответствует:

XX



тип замка: 0 – электромагнитный, 1 - электромеханический (защёлка)

Для исполнения под цифровые ключи - режим обработки ключей:

«0» - обычный режим, «1» - режим автоматического запоминания кода ключа, с открытием двери. При этом звук открытия двери будет, как в случае попытки повторной записи ключа.

5 ТРЕБОВАНИЯ ПО ТЕХНИКЕ БЕЗОПАСНОСТИ.

5.1 Класс защиты от поражения электрическим током ПВ и БП - 0I по ГОСТ 12.2.007.0.

Класс защиты от поражения электрическим током абонентского устройства «Люкс 2» («Люкс 2 КМ»), кнопки открывания двери, кнопки аварийного открывания двери, устройства замкового электромагнитного «УЗЭМ-250» - III по ГОСТ 12.2.007.0.

5.2 Техническое обслуживание и ремонт производится согласно правилам технической эксплуатации электрических установок с напряжением до 1000В.

5.3 Эксплуатация ДС допускается только при заземленном БП.

5.4 Устранение неисправностей в ДС производится только при отключенном электропитании и не ранее, чем через 5 минут.

5.5 Монтаж блока питания ДС производить только на несгораемых стенах.

5.6 К монтажу ДС допускаются лица, получившие инструктаж по технике безопасности, изучившие инструкцию по монтажу ДС и обученные безопасным методам работы

5.7 Электрическое сопротивление линии питания не должно превышать 4 Ом.

5.8 Электрическое сопротивление линий питания замка не должны превышать 2 Ом.

5.9 Заземление корпуса блока питания рекомендуется выполнять проводом с сечением не менее 1.5 мм².

5.10 Прокладку соединительных проводов и кабелей необходимо проводить в металлорукаве или заделывать в штробы.

6 УСТАНОВКА И МОНТАЖ.

6.1 Подключение ДС:

- подключить кабель соединительный к разъему панели вызова;
- подключить кнопку открывания дверей к проводу с учетом полярности: анод светодиода кнопки должен быть соединен с контактом 3С разъема;
- подключить электромагнитный замок согласно схеме. В разрыв этой цепи включить кнопку аварийного открывания дверей;

- соединения кабеля соединительного с проводами допускается выполнять пайкой или методом скрутки, после чего на места скруток надеть изоляционные трубки и сверху зафиксировать слоем изоляционной ленты;

- установить панель вызова на неподвижной створке входной двери, зафиксировав его с помощью спецвинта-1шт и винтов М5х30-3шт. Не допускается попадание влаги внутрь ДС;

- установить БП в удобном и недоступном для посторонних месте. Заземлить корпус блока питания, зажав заземляющий провод между шайбами с помощью гайки до упора на винте заземления. Шатание и проворачивание заземляющего провода в месте крепления недопустимо;

- при установке оборудования в посадочные отверстия дверей не допускается попадание соединительных проводов под корпус ПВ, что может привести к их повреждению и выводу из строя ДС.

После монтажа оборудования проверить все линии связи и соединительные провода на отсутствие замыканий, обрывов, замыканий на «корпус» и, при необходимости, их устранить.

6.2 Включить питание сети. При включении на ПВ загорается подсветка считывающего устройства и клавиатуры, и через 1 сек. раздается короткий звуковой сигнал, подтверждающий входение ПВ в рабочий режим;

- запрограммировать процессор ПВ в соответствии с п.4.3 настоящего руководства;

- проверить работу ДС. Проверить соответствие номеров абонентских линий номерам квартир, качество связи методом опроса. Проверить открывание двери с помощью электронного ключа-брелка и кода-отмычки.

ВНИМАНИЕ!

Во избежание выхода из строя устройства категорически запрещается:

1. Отсоединять от разъема панель вызова с включенным питанием;
2. Закорачивать между собой выходы соединительных проводов;
3. Включать вновь установленную аппаратуру, не убедившись в том, что все соединительные линии не имеют замыканий на землю.

7. РЕКОМЕНДАЦИИ ПО ВЫБОРУ МАРОК ПРОВОДОВ

Питание электромагнитного замка рекомендуется выполнять проводом ШВВП-2х0.75.

Подключение блока питания к сети рекомендуется выполнять проводом ШВВП-2х0.75.

Рекомендуемый кабель для межблочного соединения при больших расстояниях (в том числе для междуэтажного соединения блоков) – ТППЭП-10х2х0.4

Разводку на этаже рекомендуется выполнять проводом ТРП-2х0.4.

8. ТЕХНИЧЕСКОЕ ОБСЛУЖИВАНИЕ

Техническое обслуживание (ТО) проводят только специалисты завода-изготовителя либо уполномоченные заводом-изготовителем региональные организации.

Эксплуатация ДС без технического обслуживания не допускается.

НАЗНАЧЕНИЕ КОНТАКТОВ КАБЕЛЯ СОЕДИНИТЕЛЬНОГО

№ контакта	Назначение	№ контакта	Назначение
1а	Абонентское устройство 1	5в	Абонентское устройство 15
2а	Абонентское устройство 2	6в	Абонентское устройство 16
3а	Абонентское устройство 3	7в	Абонентское устройство 17
4а	Абонентское устройство 4	8в	Абонентское устройство 18
5а	Абонентское устройство 5	9в	Абонентское устройство 19
6а	Абонентское устройство 6	10в	Абонентское устройство 20
7а	Абонентское устройство 7	1с	Общий всех абонентских устройств
8а	Абонентское устройство 8	3с	Кнопка открытия дверей
9а	Абонентское устройство 9	4с	Кнопка открытия дверей
10а	Абонентское устройство 10	6с	Замок электромагнитный
1в	Абонентское устройство 11	7с	Замок электромагнитный
2в	Абонентское устройство 12	9с	Питание 12В перем. тока
3в	Абонентское устройство 13	10с	Питание 12В перем. тока
4в	Абонентское устройство 14		

ЭЛЕКТРИЧЕСКАЯ СХЕМА СОЕДИНЕНИЙ

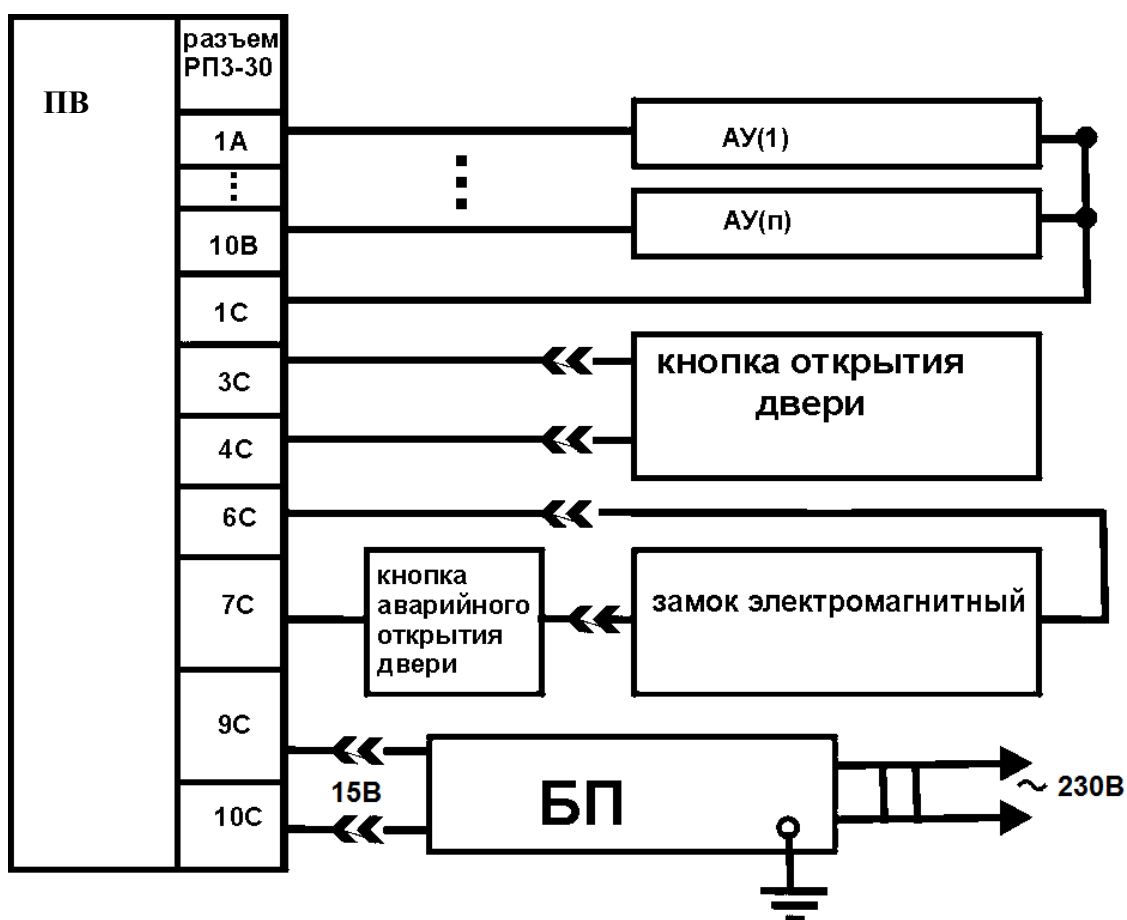

ГАБАРИТНЫЕ И УСТАНОВОЧНЫЕ РАЗМЕРЫ

Панель вызова (вид сзади)

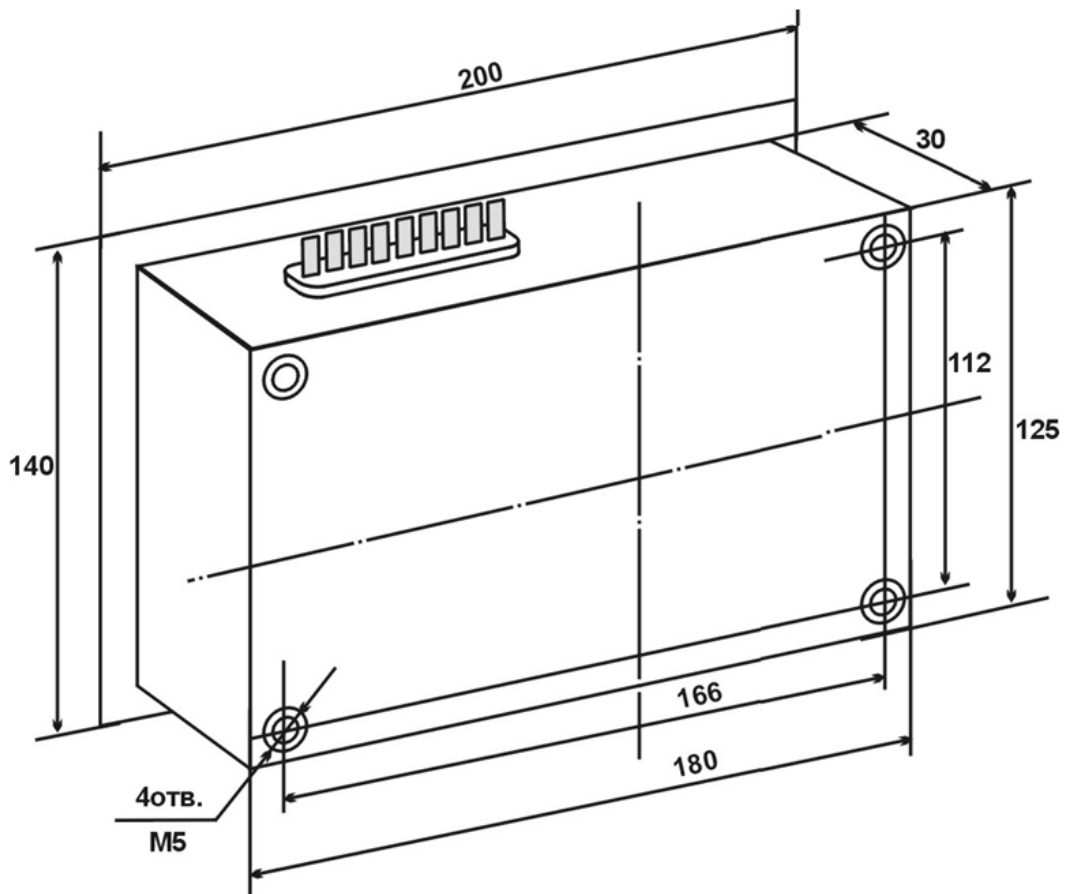

Блок питания (вид снизу)

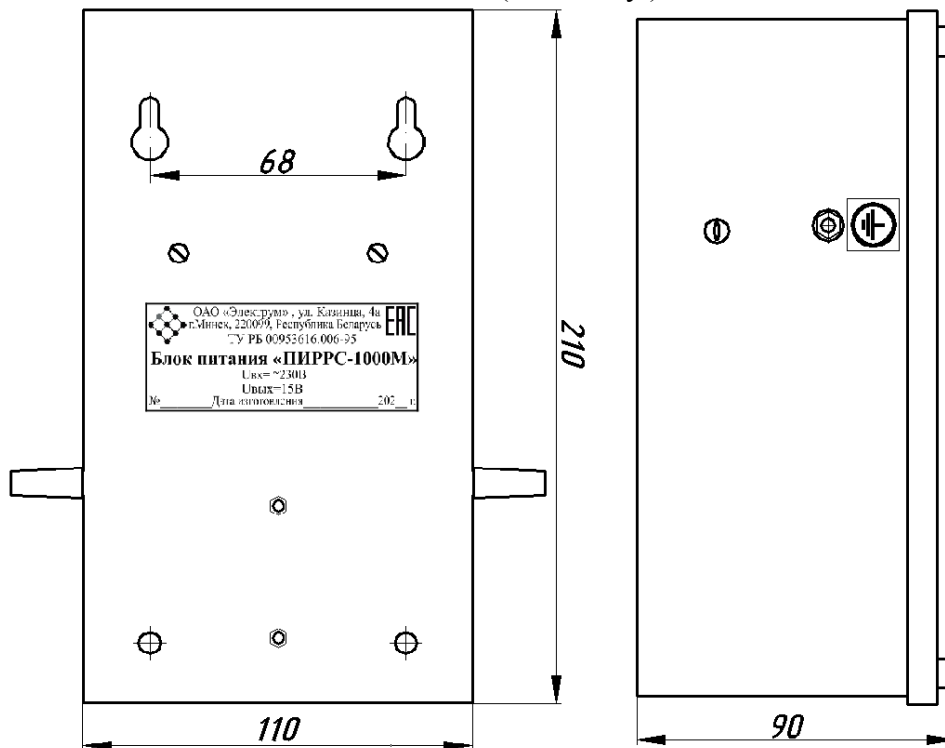

9 ТРАНСПОРТИРОВАНИЕ И ХРАНЕНИЕ

9.1 Транспортировать изделия допускается любым видом транспорта в соответствии с правилами перевозок, действующими на каждый вид транспорта и при соблюдении требований манипуляционных знаков, нанесенных на этикетку упаковки поставляемых изделий.

9.2 Условия транспортирования:

- температуре окружающей среды от -30°C до $+40^{\circ}\text{C}$;
- относительной влажности воздуха до 80 % при температуре 25°C .

9.3 Условия хранения:

- температуре окружающей среды от $+5^{\circ}\text{C}$ до $+40^{\circ}\text{C}$;
- относительной влажности воздуха до 80% при температуре 25°C .

9.4 Хранение замка в помещении с агрессивными средами не допускается

10 ГАРАНТИИ ИЗГОТОВИТЕЛЯ

Гарантийный и послегарантийный ремонт ДС производится только на заводе-изготовителе.

10.1 Изготовитель гарантирует соответствие изделия требованиям технических условий ТУ РБ 00953616.006-95 при соблюдении потребителем условий эксплуатации, транспортирования и хранения.

10.2 Гарантийный срок эксплуатации домофонной системы – 12 месяцев со дня отгрузки потребителю.

Средний срок службы домофонной системы не менее 7 лет при соблюдении требований п. 8.

10.3 В случае нарушений требований технических условий по транспортированию, хранению или эксплуатации изготовитель не несет ответственности по гарантийным обязательствам.

10.4 Гарантия не распространяется на изделия, имеющие внешние повреждения корпуса и следы вмешательства в конструкцию изделия.

10.5 За качество монтажных работ, исправность соединительных линий завод-изготовитель ответственности не несет.

10.6 При подключении видео-абонентских устройств к домофонной системе «ПИРРС-1000 Микро Т» без согласования с предприятием-изготовителем возможны перебои в работе домофонной системы, ответственность за которые предприятие-изготовитель не несет.

10.7 Проведение гарантийного ремонта осуществляется в соответствии с Положением «О проведении гарантийного ремонта», предоставленного в электронном виде, в свободном доступе на сайте www.electrum.by

11 СОДЕРЖАНИЕ ДРАГМЕТАЛЛОВ

Домофонная система «ПИРРС-1000 Микро Т» содержит:
золота – 0,00403028 г,
серебра – 1,09957388 г.

12 СВИДЕТЕЛЬСТВО О ПРИЕМКЕ

Домофонная система «ПИРРС-1000 Микро Т» соответствует техническим условиям ТУ РБ 00953616.006-95 и признано годным для эксплуатации.

Заводской номер _____

Дата выпуска _____

Дата отгрузки _____

ОТК _____

М.П.

ПРОИЗВОДИТЕЛЬ:

ОАО «ЭЛЕКТРУМ», Республика Беларусь, ул. Казинца, д. 4а, 220099, г. Минск

Отдел маркетинга и реализации (продажа оборудования)	(017) 395-20-09 (029) 678-20-09	3952009@gmail.com
Производственно- конструктор- ский отдел (ремонт)	(029) 360-78-23	otk.electrum@mail.ru
Приемная	(017) 374-07-49	oao-electrum@mail.ru electrum@telecom.by

Сайт: www.electrum.by

